

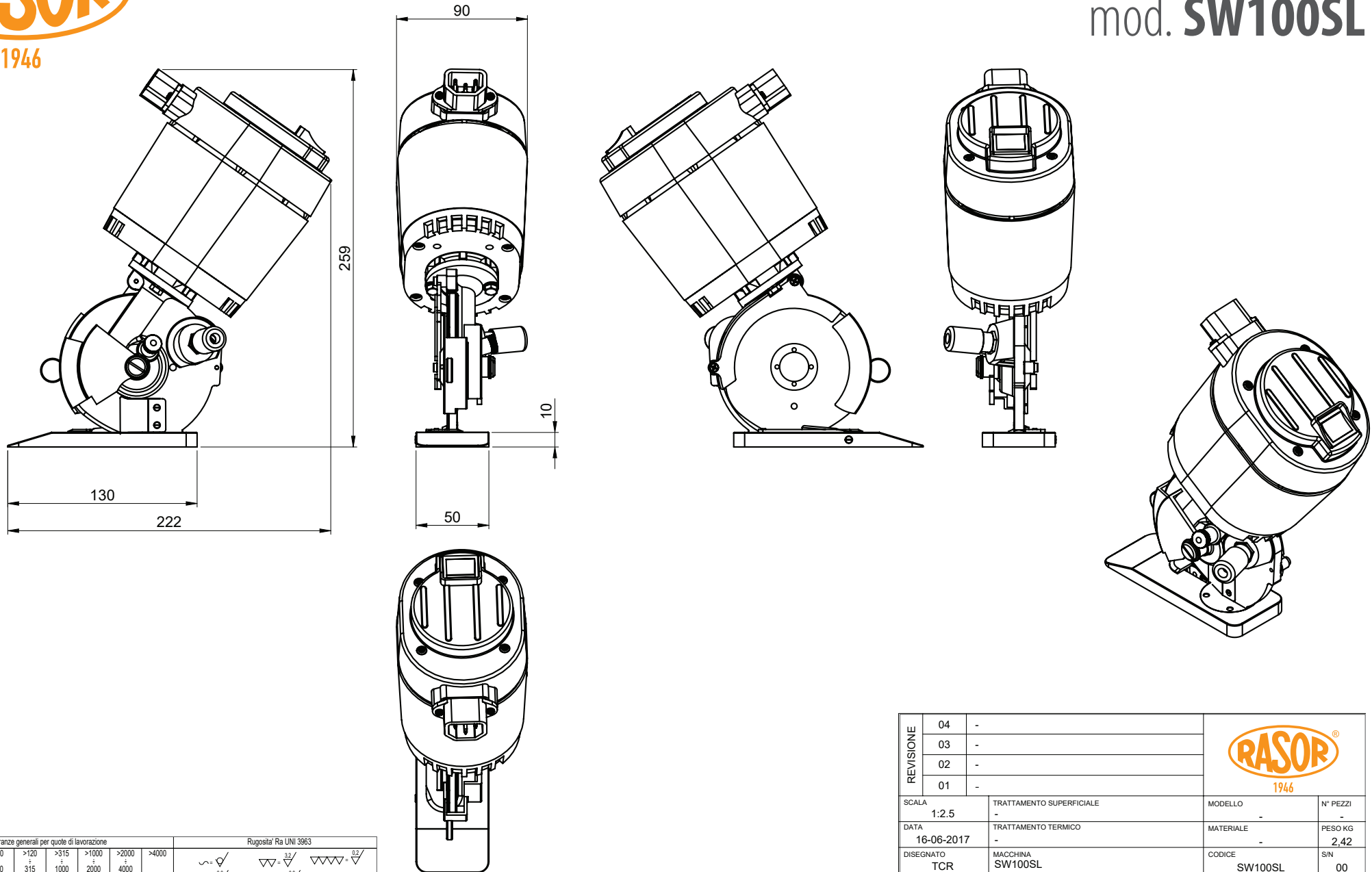

DIMENSION LAYOUT

mod. SW100SL



Tolleranze generali per quote di lavorazione								Rugosità Ra UNI 3963		
Fino a:	>6	>30	>120	>315	>1000	>2000	>4000			
5	+30	+120	+315	+1000	+2000	+4000		$\frac{0,2}{\sqrt{Rz}}$	$\frac{0,2}{\sqrt{Rq}}$	
$\pm 0,1$	$\pm 0,2$	$\pm 0,3$	$\pm 0,5$	$\pm 0,8$	$\pm 1,2$	± 2	± 3	$\frac{0,3}{\sqrt{Rz}}$	$\frac{0,3}{\sqrt{Rq}}$	$\frac{0,8}{\sqrt{Rz}}$

Senza apposite indicazioni fare riferimento alla norma UNI-ISO 2768 - m. Tutti gli spigoli s'intendono sbavati con smusso o arrotondamento di 0,5 mm

REVISIONE	04	-		
	03	-		
	02	-		
	01	-		
SCALA	1:2.5	TRATTAMENTO SUPERFICIALE	MODELLO	N° PEZZI
		-	-	-
DATA	16-06-2017	TRATTAMENTO TERMICO	MATERIALE	PESO KG
		-	-	2,42
DISEGNATO	TCR	MACCHINA	CODICE	S/N
		SW100SL	SW100SL	00
VERIFICATO	RSR	DESCRIZIONE	N° DISEGNO	S/N
		ASSIEME GENERALE	A-SW100SL D 0001	00