

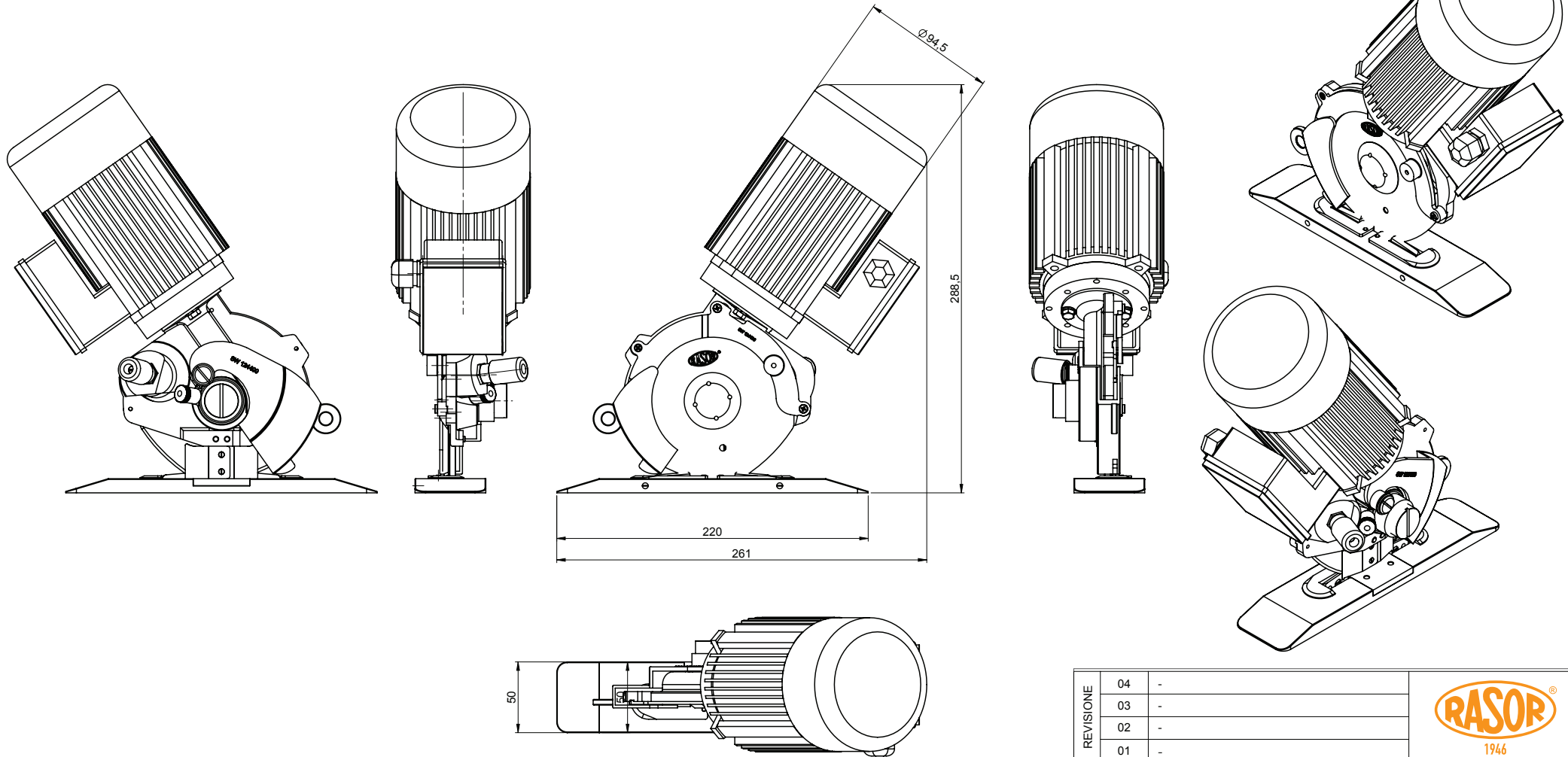

DIMENSION LAYOUT

mod. GRT12DT



Tolleranze generali per quote di lavorazione								Rugosità Ra UNI 3963		
Fino a:	>6	>30	>120	>315	>1000	>2000	>4000			
5	30	120	315	1000	2000	4000		$\frac{3.2}{\sqrt{Rz}}$	$\frac{0.8}{\sqrt{Rq}}$	
± 0.1	± 0.2	± 0.3	± 0.5	± 0.8	± 1.2	± 2	± 3	$\frac{6.3}{\sqrt{Rz}}$	$\frac{0.8}{\sqrt{Rq}}$	

Senza apposite indicazioni fare riferimento alla norma UNI-ISO 2768 - m. Tutti gli spigoli s'intendono sbavati con smusso o arrotondamento di 0,5 mm

REVISIONE	04	-			
	03	-			
	02	-			
	01	-			
SCALA	1:2	TRATTAMENTO SUPERFICIALE	MODELLO	N° PEZZI	
DATA	25/01/2013	TRATTAMENTO TERMICO	MATERIALE	PESO KG	
DISEGNATO	TCR	MACCHINA	GRT12DT	CODICE	
VERIFICATO	RSR	DESCRIZIONE	ASSIEME GENERALE	N° DISEGNO	
				A-GRT 12 DT D 0001	
				SIN	00